

## Инструкция по вводу в эксплуатацию тега WST-OPT

Установите батарею питания и подсоедините внешний зонд по вашему выбору. После этого работайте с прибором так же, как и с любым другим тегом WST.

1. Открутите торцевую крышку 4 корпуса тега, вращая её против часовой стрелки. Выньте плату тега 3 из его корпуса. Ослабьте гайку кабельного ввода 5, вращая её по часовой стрелке.

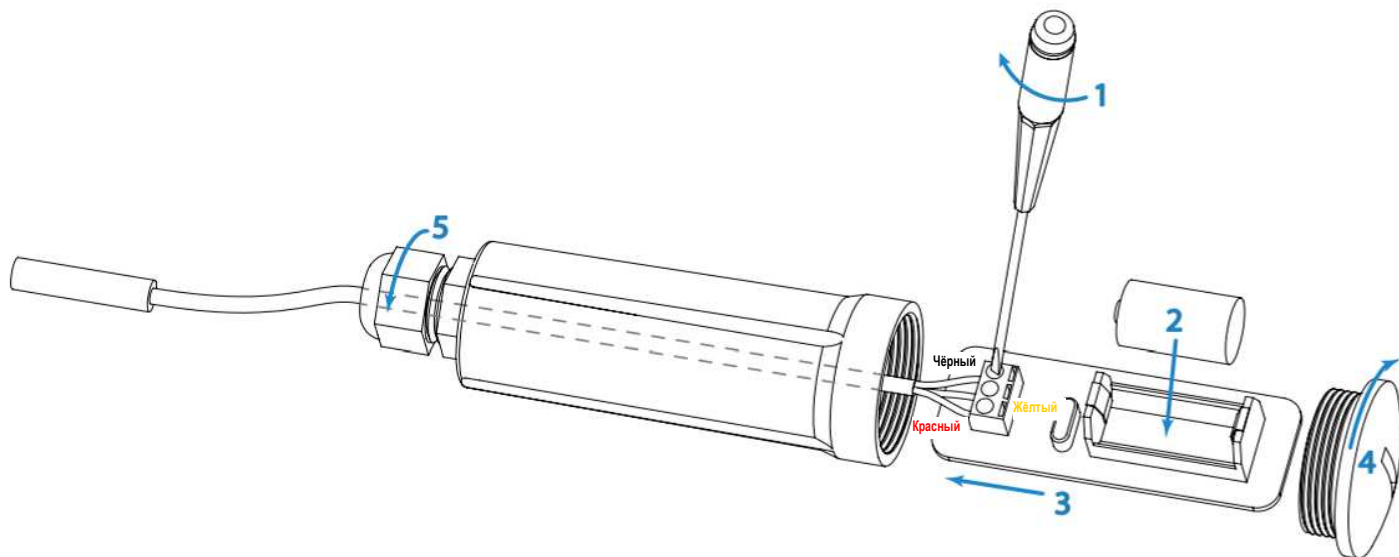

2. Просуньте конец внешнего зонда датчика DS18B20 со свободными от изоляции и залуженными цветными проводами через отверстие гермоввода тега и вставьте три провода в клеммный блок. При этом соблюдайте цветовую маркировку, как показано на рисунке. Затяните винты клеммного блока с помощью плоской отвёртки.

3. Выньте из упаковки и вставьте в холдер поставляемую в комплекте тега батарею 2 типоразмера 1/2AA. Светодиодный индикатор на печатной плате должен начать мигать, ожидая подключения тега к менеджеру.

4. После завершения процедуры подключения тега вдвиньте плату 3 в корпус тега, одновременно вытягивая кабель внешнего зонда.

5. Закрутите торцевую крышку 4 корпуса тега, вращая её по часовой стрелке, как показано на рисунке.

6. Затяните гайку кабельного ввода 5 для водонепроницаемого уплотнения кабеля внешнего зонда, вращая её против часовой стрелки, как показано на рисунке.

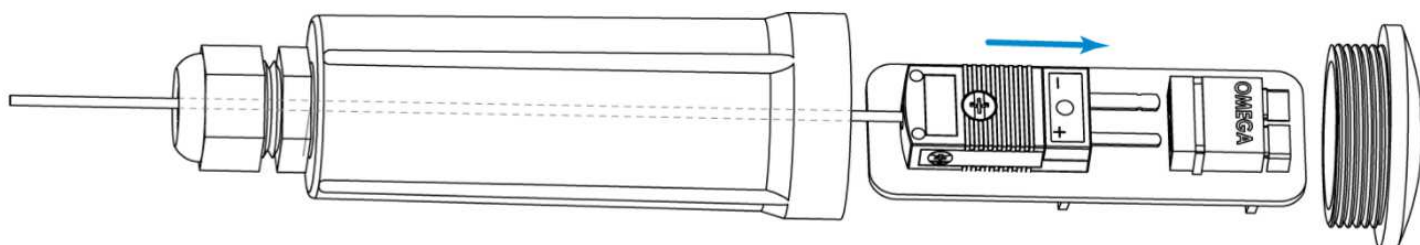

7. При желании, тщательно соблюдая полярность, подсоедините внешний зонд термопары k-Туре к соответствующему разъёму на обратной стороне платы 3 вместо внешнего зонда датчика DS18B20, как показано на рисунке, или в дополнение к нему.